

MK9SST

Käyttöohjeet Operating instructions



Yleistä

Luekaa nämä käyttöohjeet huolellisesti ennen MK9SST työkalun käyttöönottoa.

Emme vastaa vahingoista tai korvauspyynnöistä jotka ovat aiheutuneet työkalun väärinkäytöstä.

General

Please read the operating instructions carefully before using the tension tool MK9SST.

We are not liable for any damage and claims arising from the improper operation or use of the tension tool.

Maahantuoja / Contact

HellermannTyton
Sähkötie 8, 01510 Vantaa
Puh.: +358 9 8700 450, Fax: +358 9 8700 4520
E-Mail: myynti@hellermanntyton.fi
Internet: www.hellermanntyton.fi

Pidätämme oikeudet muutoksiin 12/2008

Due to technical improvements specifications may be altered without notice 12/2008

HellermannTyton

MK9SST



Turvallisuusohjeet

Asennustyökalua tulee käyttää ainoastaan käytössä johon se on suunniteltu. Työkalu saattaa aiheuttaa vaaran mikäli sitä väärinkäytetään. Työkalun valmistaja ei vastaa vahingoista tai korvauspyynnöistä jotka ovat aiheutuneet työkalun väärinkäytöstä.

Työkalu on tarkistettu tehtaalla ja toimitettu toimintavalmiudessa.

Vain maahantuojaan valtuuttama työkalun korjaukseen koulutettu henkilö saa avata työkalun.

Mikäli työkalu on vioittunut valtuuttomattomien osien käytöstä, väärinkäytöstä tai valtuuttomattoman henkilön avattua työkalun, kaikki työkalun takuut raukeavat.



Safety instructions

The tension tool is only to be used for the described purpose. The tension tool can be dangerous, if used not properly. The manufacturer is not liable for any damage or claims resulting from unauthorized changes to the tension tool.

The tension tool has been checked for safety and has left the factory in a technically perfect condition.

Only specialists trained by the manufacturer are allowed to open the tension tool.

If the tool is damaged due to unauthorized changes, misuse or evidence that the tool was opened by a non-authorized specialist, all tool warranty may be void.

Tekniset tiedot

Nimikenumero: 110-95000

Tuotetunnus: MK9SST

Nipun halkaisija: Riippuu teräs johdinsiteestä

Mitat (p x k x l): n. 190 x 150 x 40 mm

Paino: n. 0,48 kg

HellermannTyton johdinsiteet: MBT-sarjan teräs johdinsiteet SS304 ja SS316 sekä MBT-sarjan pinnoitetut terässiteet

Teräs johdinsideleveys: 4,6 mm, 7,9 mm ja 13,2 mm

Technical data

Order no.: 110-95000

Article no.: MK9SST

Bundle diameter: depending on the type of tie

Dimensions (l x h x w): approx. 190 x 150 x 40 mm

Weight: approx. 0,48 kg

HellermannTyton cable ties: MBT-serie steel ties SS304 and SS316, also coated MBT-serie steel ties

Width of ties: 4,6 mm, 7,9 mm and 13,2 mm

MK9SST

Sidontakireyden asetus

- ✓ Käännä kireyden säätönuppia (1) käytettävän MBT-teräsjohtinsiteen leveyden mukaisesti ja sidontakireyden ilmaisin (2) osoittaa halutun kireyden..



Tämän jälkeen hienosäädä hienosäätönupista (3) teräsjohtinsiteelle soveltuva asento.

Käyttöohjeen viimeisellä sivulla on nimikenumero erilliselle suojakannelle joka estää asetetun sidontakireyssiäädön muuttamisen vahingossa.

Setting of tension

- ✓ Turn the tension adjustment knob (1) until the tension indicator (2) shows the required position. Then use the fine adjustment knob (3) to tune the tool to the used cable tie.



At the last page you will find the Order-Number for the Lock-Cap, to protect the adjustment knob against unintended tuning.

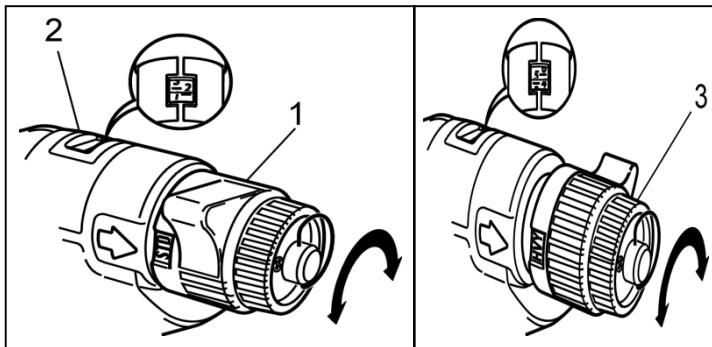

Asetukset / Setting

Asetus Setting MK9SST	Terässideleveys	Terässidesarja Type
1-4 STD	4,6 mm	MBT S, MBT S-S
5-8 HVY	7,9 mm ja 13,2 mm	MBT H, MBT H-S MBT XH

Käyttöohje

- ✓ Asenna terässide nipun ympärille ja työnnä terässiteen häntä lukko-osan läpi (4). Kiristä terässide käsin.
- ✓ Aseta terässide työkalun kärkiosan aukkoon (5) ja siirrä työkalun kärki terässiteen lukko-osaa vasten (4).
- ✓ Vedä liipaisinta ja palauta ja toista liike kunnes esiasetettu terässiteen sidontakireys on saavutettu. Tällöin työkalu katkaisee terässiteen ylijäävän pituuden.

How to use

- ✓ Place tie around the bundle and pass end of tie through closure head (4). Pull the tie tight.
- ✓ Insert tie into the slot of the head plate of the tool (5) and move the tool towards the tie closure head (4) until touching.
- ✓ Squeeze and release the trigger, several times if necessary, until the preselected tension is attained. The end of the tie will then be cut off flush at the tie closure head.

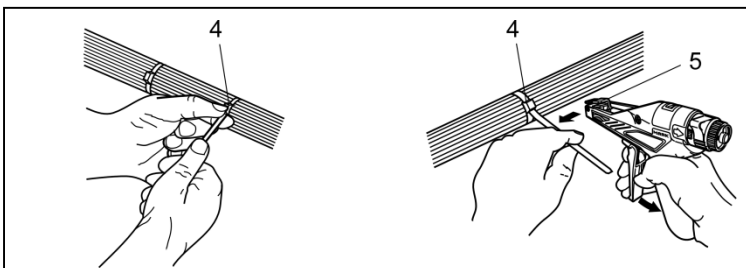

MK9SST

Katkaisuterän vaihto



Huomio! Noudattakaa varovaisuutta ja huolellisuutta katkaisuterän vaihdossa!

- ✓ Avaa etulevyn ruuvit.
- ✓ Siirrä etulevy.
- ✓ Vaihda kulunut katkaisuterä. Varmista, että uusi katkaisuterä on oikein asennettu (kalteva sivu työkalun suuntaan).
- ✓ Asenna etulevy takaisin ja kiristä ruuvit.

Replacement of blades



Caution! Take care when replacing the blades! There is danger of injury!

- ✓ Remove screws.
- ✓ Remove front plate.
- ✓ Replace old blade. Make sure that the new blade is inserted correctly (slant facing inward).
- ✓ Put front plate back on. Secure with screws.

Varaosat / Spare parts

Huomio!

Käytä aina ainoastaan alkuperäisiä HellermannTyton varaosia.
Muussa tapauksessa työkalun turvallisuutta ja toimivuutta ei voida taata.

Caution!

Use only original HellermannTyton spare parts. Otherwise the safety and proper function of the tension tool cannot be guaranteed.

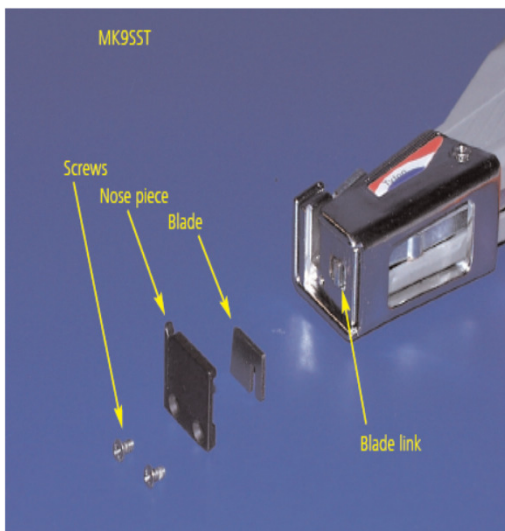

Varaosat / Spare parts

Tunnus Item No.	Kuvaus	Description	Nimikeno. Order-No.
MK9SS-204	Ruuvi	Screws	Vahvistetaan
MK9SS-115	Etulevy	Nose piece	110-95012
MK9SS-116	Katkaisuterän vipu	Blade link	110-95013
MK9SS-114	Katkaisuterä	Blade	110-95011