

Kutistemuovituotteet

HellermannTyton

Kaapelin korjauskääre RMS

Nopeaan ja luotettavaan kaapelivaipan korjaukseen

HellermannTyton

Korjauskääre kaapelivaipan korjaukseen



RMS-kaapelin korjauskääreet ovat helppoja ja nopeita asentaa. Kaapelia ei tarvitse katkaista.



RMS-pakkaus sisältää: kaapelin korjauskääreen, haponkestävän teräskiskon (SS316) kääreen sulkemiseen, hiontapaperin, puhdistuspyyhkeen ja asennusohjeen.

• RMS

RMS on pienjännitekohteissa esim. maakaapelin korjauksissa ja jatkoksissa käytettävä ympärikerrettävä kutistemuovikääre. Ne soveltuvat erityisesti kohteisiin joissa kutistemuoviletkun käyttö on erittäin vaikeaa tai jopa mahdotonta. Korjauskääreen käyttö on nopeaa ja aikaa säästävää. Lämmitettäessä RMS-korjauskääre muodostaa vesitiiviin ja hankauksenkestävän eristeen kohteen ympärille. Suuren kutistussuhteen ansiosta ohjelman 6 koolla voidaan kattaa laaja käyttöalue.

Ominaisuudet ja edut

- Nopea, nestetiivis ja kestävä suojaus vaurioituneelle kaapelivai-palle
- 6 eri kokoa kaapelin halkaisijoille 15 mm-160 mm
- Saatavana 4 eri vakiopituutta sekä muita pituuksia kysyttäessä.
- UV-säteilyn ja säänkestävä sekä halogeenivapaa.
- Ulkopinnan vihreät TCP (thermo chromatic paint) pisteet auttavat varmistamaan että korjauskäärettä on lämmitetty tarpeeksi.

Materiaalitiedot	
Materiaali	Polyolefiini, kemiallisesti ristosilloitettu (POX)
Väri	Musta (BK)
Kutistussuhde	4,5:1
Käyttölämpötila	-40 °C - +120 °C
Min.kutistuslämpötila	+110 °C
Liiman sulamispiste	+105 °C
Läpilyöntilujuus	12 kV/mm

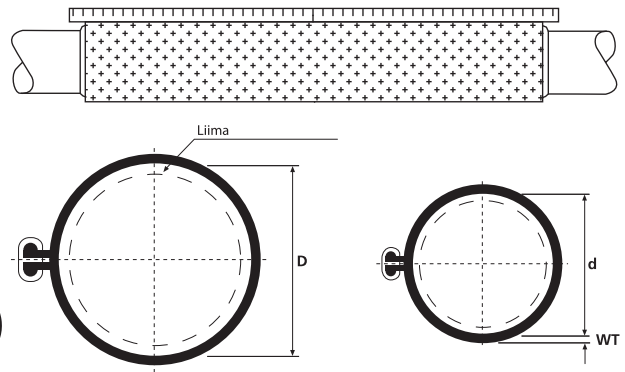

Nimikenumero ja tekniset tiedot

Nimikenumero	Snro	Tuotetunnus	Kutistamaton Ø (D)	Kutistettuna Ø (d) max.	Seinämäpaksuus (WT)	Kaapelin kokonaishalkaisija (mm)	Pituus (L)
450-20000	52 360 06	RMS 43-10	43	10	2,30	15 - 35	250
450-20001	52 360 26	RMS 43-10	43	10	2,30	15 - 35	500
450-20004	52 360 30	RMS 43-10	43	10	2,30	15 - 35	750
450-20002	52 360 32	RMS 43-10	43	10	2,30	15 - 35	1000
450-20010	52 360 33	RMS 52-15	52	15	2,30	20 - 45	250
450-20011	52 360 34	RMS 52-15	52	15	2,30	20 - 45	500
450-20014	52 360 35	RMS 52-15	52	15	2,30	20 - 45	750
450-20012	52 360 36	RMS 52-15	52	15	2,30	20 - 45	1000
450-20021	52 360 37	RMS 76-22	76	22	2,50	28 - 65	500
450-20024	52 360 38	RMS 76-22	76	22	2,50	28 - 65	750
450-20022	52 360 39	RMS 76-22	76	22	2,50	28 - 65	1000
450-20030	52 360 41	RMS 100-30	100	30	2,54	35 - 85	500
450-20031	52 360 43	RMS 100-30	100	30	2,54	35 - 85	1000
450-20041	52 360 45	RMS 139-38	139	38	2,77	45 - 120	1000
450-20050	52 360 47	RMS 185-55	185	55	2,74	65 - 160	1000

Kaikki mitat ovat nimellismillimetreissä. Pidätämme oikeudet muutoksiin. Pakkauskoko 1 kpl.

Korjaukääre kaapelivaipan korjaukseen

• RMS

Asennustapa

RMS korjaukääre kierretään kaapelin ympärille ja suljetaan metallikiskolla. Korjaukääreen sisäpinta on varustettu liimalla, joka kutistamisen jälkeen tehokkaasti tiivistää liitoksen. Tuotteella saadaan nopea, vesitiivis ja luotettava eristys ja suojaus. Korjaukääreen koko tulee valita siten että kääre peittää vioittuneen kohdan jälkeen vähintään 40 mm kaapelia.



www.HellermannTyton.fi/rms

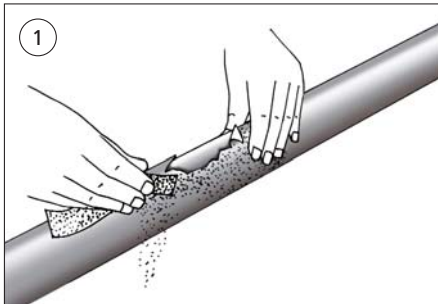

Karhenna kaapelin vaippaa hiontapaperilla hyvän kontaktipinnan aikaansaamiseksi.

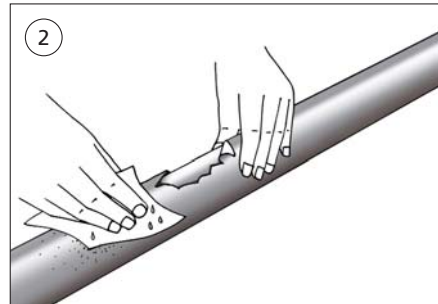

Poista rasva ja lika puhdistuspyyhkeellä.

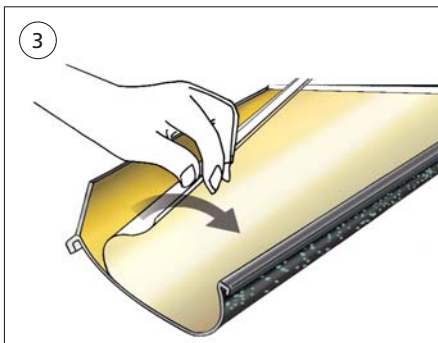

Poista liimapintaa suojaava kalvo kääreen sisäpinnalta.

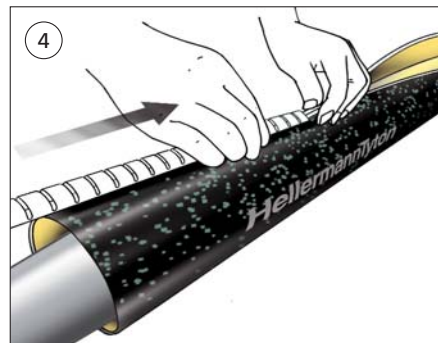

Kiedo kaapelin korjaukääre kaapelin ympärille ja sulje se metallikiskolla. Aseta korjaukääre keskelle korjattavaa kohtaa.

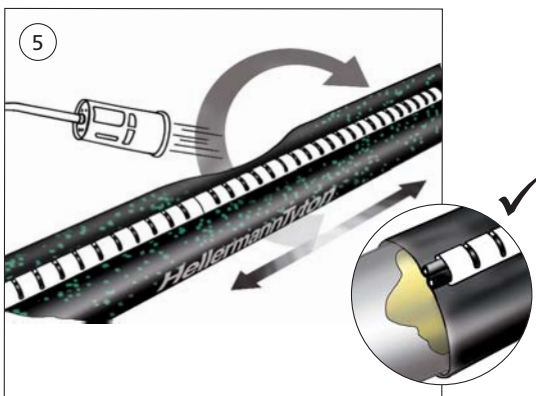

Käytä sopivan kaasupolttimen liekin keltaista kärkiosaa. Aloita lämmitys keskeltä metallikiskosta ja jatka sitten lämmitystä tasaisesti ympäri käärettä. Liikuta liekkiä jatkuvasti yllälämmittämisen ja hiihtymisen estämiseksi. Kun kääre on kutistunut keskeltä siirrä lämmitysliekkä keskeltä kohti reunoja.



Täydellisen lopputuloksen varmistamiseksi tarkista, että ulkopinnan vihreät TCP-pisteet ovat kadonneet ja hieman liimaa valuu ulos kääreen molemmista päistä.

Mahdollisissa lisäkysymyksissä pyydämme ottamaan yhteyttä:

HellermannTyton

HellermannTyton

Sähkötie 8

FIN-01510 Vantaa

Puh: (09) 8700 450

Fax: (09) 8700 4520

E-mail: myynti@HellermannTyton.fi

www.HellermannTyton.fi